

## アサヒAVゲートバルブソフトシールタイプ(Sタイプ)

### ◆内ねじ丸ハンドル式



### 特長

#### ■ 開度計を装備

バルブ開度が一目でわかるようにハンドル下部に開度計を装備しています。

#### ■ スムーズな流れと優れた水密性の確保

流路に凸凹が無いいため、砂などが堆積せず常にスムーズな流れを保ち、また、ゴム製のソフトシール構造により水密性に優れています。

#### ■ 優れた耐食性

接液部分の全てに耐食材料を使用していますので、腐食や赤水発生の心配がありません。

#### ■ 軽量かつ優れた耐衝撃性

耐衝撃性硬質塩化ビニル(HI-PVC)製ですので、強靱かつ軽量で運搬・据付けなどの作業が容易です。(金属弁の1/3~1/5の重量)

(注)丸ハンドル式の場合、直接丸ハンドル部を握ってバルブの開閉を行ってください。回旋棒などを使用しバルブを開閉するとハンドルが破損します。

#### ●50mm(2inch)~150mm(6inch)〈ステム:U-PVC〉

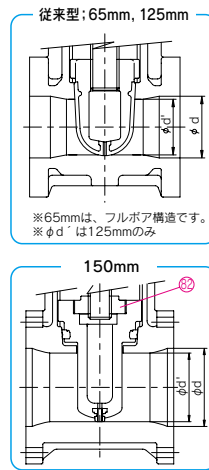
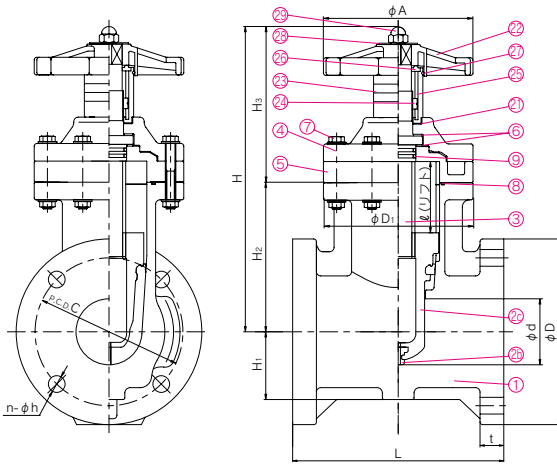

#### ●200mm(8inch)〈ステム:U-PVC〉

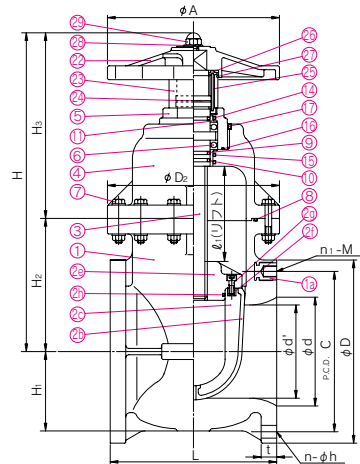

### ▼部品表

部番	名称	個数	材質	部番	名称	個数	材質	部番	名称	個数	材質
①	ボディ(弁箱)	1	HI-PVC	⑦	ボルト・ナット	—	SUS304	⑳	ハンドル	1	PP
①a	ボディ(弁箱)埋込金具 <sup>1)</sup>	4	C3604	⑧	Oリング(A) <sup>2)</sup>	1	EPDM、NBR	㉑	開度カバー	1	PC
②b	シート	1	SBR、NBR	⑨	Oリング(B)	1	EPDM、NBR	㉒	開度リング	1	U-PVC
②c	ゲート(弁体)(A)	1	HI-PVC、C-PVC	⑩	Oリング(C) <sup>3)</sup>	2・3	EPDM、NBR	㉓	ガイドピン	1	SUS304
②d	ゲート(弁体)(B) <sup>2)</sup>	1	PP	⑪	Oリング(D) <sup>2)</sup>	1	EPDM、NBR	㉔	ガイドピン支持板	1	U-PVC
②e	ゲート(弁体)埋込金具(B) <sup>2)</sup>	4	C3604	⑫	Oリング(E) <sup>2)</sup>	1	EPDM、NBR	㉕	Oリング(G)	1	EPDM
③	ボルト(A) <sup>2)</sup>	4	SUS304	⑬	Oリング(F) <sup>2)</sup>	1	EPDM、NBR	㉖	ワッシャー	1	U-PVC
④	ステム	1	U-PVC	⑭	Oリング(G) <sup>2)</sup>	1	EPDM、NBR	㉗	袋ナット	1	SUS304
⑤	ボンネット(ふた)(A)	1	HI-PVC	⑮	プシュ(A) <sup>2)</sup>	1	PP	㉘	ねじ受け	1	PVC ※150mm用
⑥	ボンネット(ふた)(B)	1	HI-PVC	⑯	プシュ(B) <sup>2)</sup>	1	PP				
⑦	スラストリング(A)	2	PP、SUJ2	⑰	止めねじ(A) <sup>2)</sup>	1	SUS304				
				⑱	パッキン	1	EPDM				

(注) 1. 1)は、10K200mmのみに使用されます。 2. 2)は、200mmのみに使用されます。  
3. 3)においての使用個数は150mm以下が3本で200mmが2本です。 4. 上記部品表はステム:U-PVCのものです。

### ▼寸法表

単位:mm

呼び径 mm inch	d	d'	フランジ形														D <sub>1</sub>	ℓ	H <sub>1</sub>	H <sub>2</sub>	ステム				A	
			JIS10K							上水											U-PVC		SUS			
			D	C	n	h	n <sub>1</sub>	M	L	t	D	C	n	h	L	t					H <sub>3</sub>	H	H <sub>3</sub>	H		
50	2	50	—	155	120	4	19	—	—	180	23	155	120	4	19	180	23	130	52	58	134	159	293	163	297	130
65	2½	65	—	175	140	4	19	—	—	190	24	—	—	—	—	—	—	155	67	68	152	150	302	154	306	155
75(80)	3	75	—	185	150	8	19	—	—	200	25	211	168	4	19	240	27	170	77	77	170	180	350	191	361	170
100	4	100	—	210	175	8	19	—	—	230	27	238	195	4	19	250	29	195	102	89	207	203	410	214	421	195
125	5	125	110	250	210	8	23	—	—	260	27	263	220	6	19	260	30	235	112	89	227	180	407	190	417	230
150	6	140	130	280	240	8	23	—	—	270	28	290	247	6	19	280	32	270	132	117	263	224	487	234	497	270
200	8	196	168	330	290	10	23	2	M20	290	28	342	299	8	19	300	33	310	175	143	240	337	577	337	577	310

(注) 1. 組立品の外観及び形状は、呼び径により本図と若干異なります。  
2. ステム:SUSについては40mmも製作致します。