

PART No	75x50-C	75-C	100-C	125-C	150-C	200-C	300-C	400-C	
SIZE	mm	20x15	20	25	32	40	50	80	100
	inches	3/4x1/2	3/4	1	1-1/4	1-1/2	2	3	4
A		114	114	125	177	185	195	249	279
B		66	66	62	82	90	100	135	166
ØC		33	33	37.6	47	55	64	94	120
ØF		8	14	20	25	30	41	65	89
ØG		14	20	27	32.6	40	51	77	104
I		40	52	57	61	61	71	104	108
L		72	84	99	109	111	126	161	166

Units:mm

Section N-N

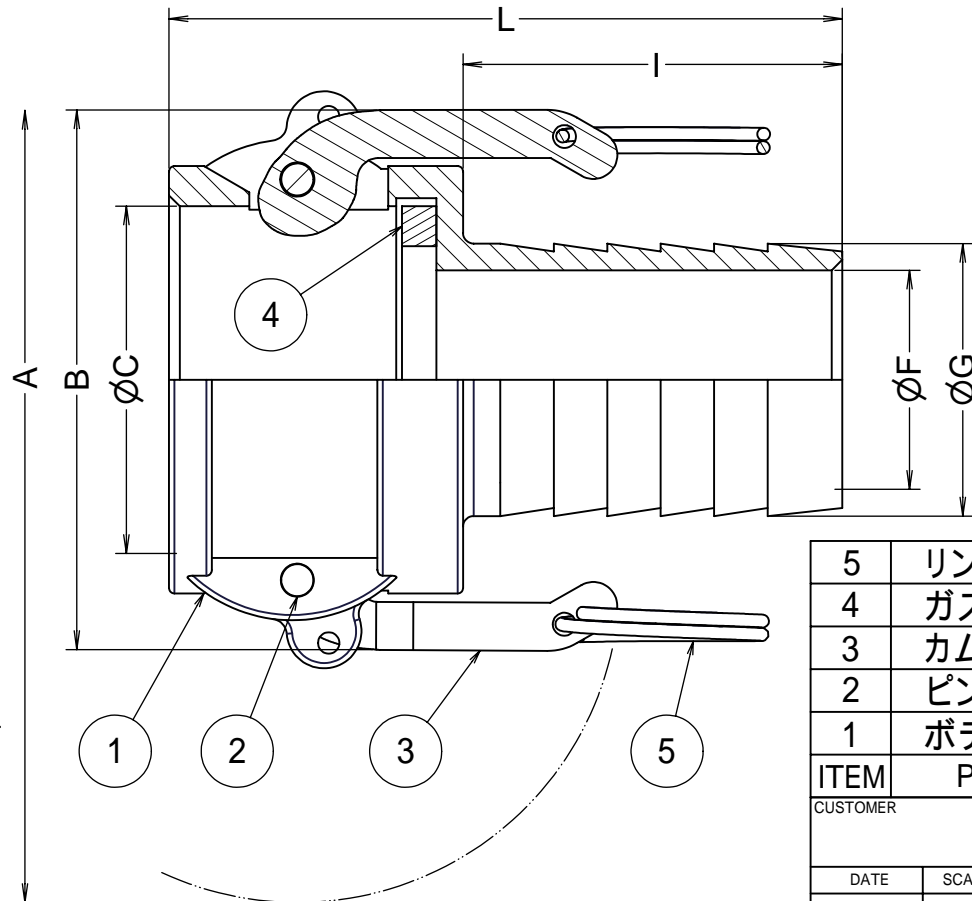
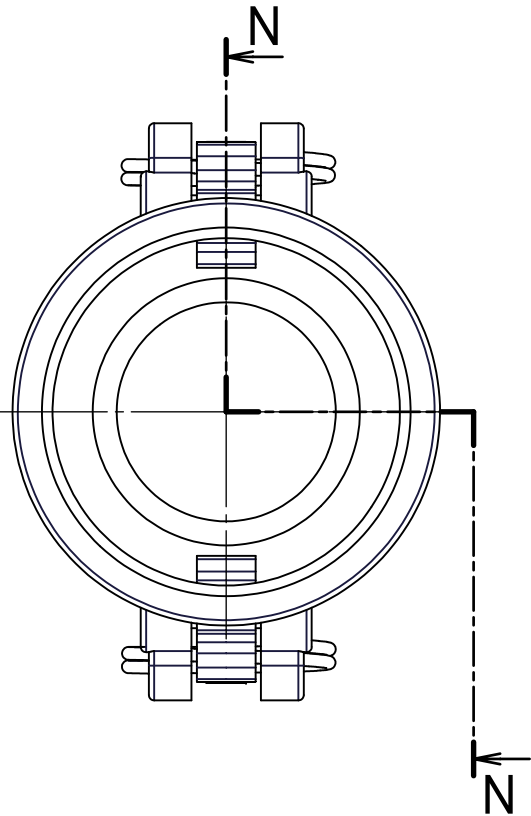

注意
400-Cのカムアームは4本です。
300-C,400-Cのタケノコは2山です。

5	リング	SUS304	2	
4	ガスケット	BUNA-N	1	
3	カムアーム	SUS304	2	
2	ピン	SUS304	2	
1	ボディ	ポリプロピレン	1	
ITEM	PART NAME	MATERIAL	Q'TY	REMARKS
CUSTOMER		TITLE		
		MAX-LOK		
		MAX-C ホースシャンクカブラー		
DATE	SCALE	DRAW	APPR	
Jun.2'03	none	ToMo		
DWG No.		3		
MAX-C-05PP-06		FULLNESS JAPAN CORPORATION.		