

## 高圧洗浄機

## 台車付高圧洗浄機

PP

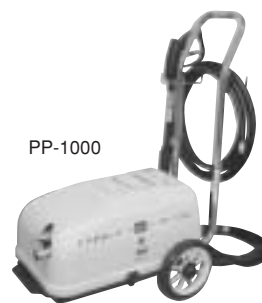

PP-1000

## ■用途

- 各種洗浄用
- 噴霧、散水用

## ■特長

- 移動に便利な大型車輪付き。

## ■標準付属品

		PP-1000
吸水ホース	内径×長m	15mm×5 (ワンタッチジョイント付)
高圧ホース	内径×長m	1/4"×8
ノズル		スプレーガン

## ■仕様表

要目		形式	PP-1000
本体寸法		長×幅×高 mm	621×370×726
乾燥質量		kg	19
ポンプ	理論吐出水量	ℓ/min	6.3/7.6
	圧力	MPa	4.4/5.9
電動機	方式		全閉外扇屋内形(100V単相)
	出力	kW	1.0
キャプタイヤケーブル (プラグ付)		VCT-3C	1.25mm <sup>2</sup> ×5m

50Hz/60Hz

## 温水高圧洗浄機 (燃料: 白灯油)

HC

ダブルヒートコイルで抜群の熱効率



HC1513M

新技術搭載のニューモデル



HC2015G

## ■用途

- 高圧洗浄用
- 殺菌洗浄用

## ■仕様表

形式	圧力 MPa	水量 ℓ/min	電源	出力 kW <sup>※1</sup>	最高温度 °C	寸法 (cm) L×W×H	質量 kg
HC1513M	14.7	13	三相200V	4	140	79×60×74	110
HC2015M	19.6	15		5.5		94×58×88	130
HC2015G			—	5.8		125×95×100	165

※1: HC2015Gはガンリンエンジン出力、その他は電動機出力です。

※2: HC2015G以外は50Hz/60Hzの区別がありますので、指定願います。

※3: HC2015MにはSUSボイラー仕様もあります。

## ■標準付属品

	ガン	ノズル	洗浄ホース
HC1513M			
HC2015M	専用ガン	15°	10m
HC2015G			

※電源プラグは付属しません。

## 井戸用ポンプ

## 浅井戸用ホームポンプ

THP



## ■配管例

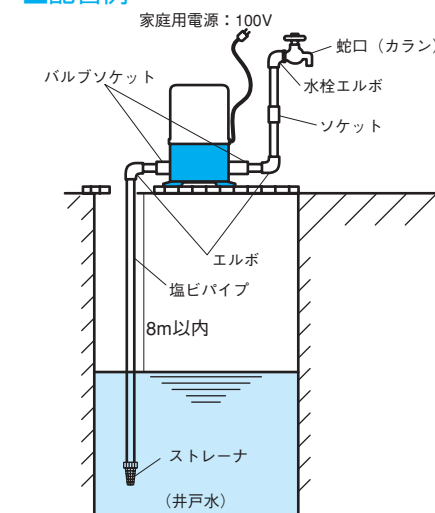

## ■用途

- 家庭用、業務用
- ご家庭の上水道用
- ご家庭の散水・洗車用

## ■特長

- 吸上高さが8m以内のところに使用可能。
- 蛇口の開閉にしたがって自動的に運転を起動・停止する自動運転式。
- 凍結を防ぐ自動保温装置付。

## ■標準仕様

		THP-81/THP-150/THP-250	
取扱液	液質	清水	
	液温	0~40°C (凍結のないこと)	
構造	羽根車	カスケード	
	軸封	メカニカルシール	
	軸受	玉軸受	
材質	ケーシング	CAC406	
	羽根車	CAC406	
	主軸	SUS420J2	
電動機	種類	開放防滴形 (屋外カバー付)	
	電源	単相 100V	
	極数	2極	
接続		フランジ	

## ■仕様表

要目		形式	THP-81 <sub>F</sub>	THP-150 <sub>F</sub>	THP-250 <sub>F</sub>
電動機	種類	コンデンサ誘導電動機			
	電源	単相100V			
	出力	80W	150W	250W	
	消費電力	200W/200W	345W/325W	500W/500W	
ポンプ部	吸上高さ	8m			
	押上高さ	4m	8m	14m	
	揚水量	13ℓ/min	21ℓ/min	30ℓ/min	
配管	吸込管	20mm(3/4B)		25mm(1B)	
	吐出管	20mm(3/4B)		25mm(1B)	
質量		12.4kg	16kg	23kg	
製品寸法 (直径×高さ)		309×399mm	309×459mm	361×535mm	
付属部品		抵抗スプリング×1ヶ、ストレーナ×1ヶ			

F: 50Hz  
S: 60Hz

## 浅深兼用ポンプ

THPC



## ■配管例

深井戸配管 (6m~20m)

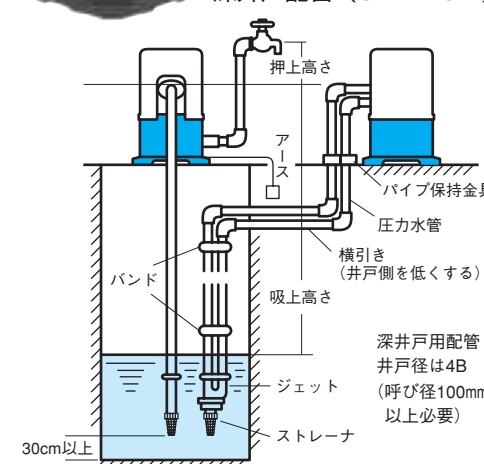

深い井戸でも楽々揚水、水面から20mまでの井戸に使用できます。

※別売ジェットを取り付けると24mまで吸上げ可能です。

## ■用途

- 家庭用、業務用
- ご家庭の上水道用
- ご家庭の散水・洗車用

## ■特長

- 吸上高さが20m以内のところに使用可能。
- 蛇口の開閉にしたがって自動的に運転を起動・停止する自動運転式。
- 凍結を防ぐ自動保温装置付。

## ■仕様表

要目		形式	THPC-250F(50Hz)/THPC-250S(60Hz)				
電動機	種類	コンデンサ誘導電動機					
	電源	単相100V					
	出力	250W					
	消費電力	501W					
ポンプ部	型式	タービン・ジェット式					
	吸上高さ	6m	12m	16m	20m	※24m	
	押上高さ	10m	10m	10m	10m	10m	
	揚水量	30ℓ/min	27ℓ/min	17ℓ/min	10ℓ/min	10ℓ/min	
	(全揚程)	16m時	22m時	26m時	30m時	34m時	
	圧力スイッチ	開閉範囲: 110kPa(1.1kgf/cm <sup>2</sup> )~170kPa(1.7kgf/cm <sup>2</sup> )					
配管	吸込管	25mm	30mm			30mm	
	圧力水管	—	25mm			30mm	
	吐出管	25mm	25mm			25mm	
ジェット	THPC25-J20U (付属部品)					別売部分	
製品寸法	363mm (直径) × 566mm (高さ)						
電源コードの長さ	約1.8m						
質量	31kg						

※別売ジェット取付時の仕様