

部番	部 品 名	個数	材 料	記 事
1	弁 箱	1	SCS13A	
2	ふ た	1	SCS13A	
3	弁 棒	1	SUS630	
4	ボ ー ル	1	SUS304 又は SCS13A	
7A	パッキン押さえ	1	SCS13A	
7B	パッキン押さえ輪	1	SUS304	
8	パッキン	1組	膨張黒鉛パッキン	
16A	銘 板	1	A1050P	
16B	座 金	1	SS400	
19	ガスケット	1	膨張黒鉛シート	
20	パッキン座金	1	SUS316	
30	ボールシート	2	フィルタイトPTFE	
33	ふたボルト用ナット	1組	SUS304 (8)	
34A	パッキン押さえボルト用ナット	1組	ステンレス鋼	
34B	ナット	1組	ステンレス鋼	
35	ふたボルト	1組	SUS304 (B8)	
36	パッキン押さえボルト	1組	ステンレス鋼	
47	スラストワッシャ	1	カーボン	
67	ステムベアリング	1	カーボン	
92	コネクタ	1	S45C	
93	ブラケット	1	FCD450-10	
99	セットボルト	1組	SS400	
102	ギアユニット	1		

規格	面 間	ASME B16.10	クラス 300
	管 接 続	ASME B16.5	クラス 300
	肉 厚	ASME B16.34	クラス 300
	圧 力 検 査	API 598	
製 品 記 号		G-300UTB1H	

ステンレス鋼 クラス300 フランジ形
ボール弁

高温用フィルタイトシート、フルボア型、ギア付

年 月 日	2009.07.21	図 番	△
承 認	真 田	965-B20075 REV-06	△
検 図	浅 川		△
設 計	鎌 治		△
製 図	中 山		△

株式会社 **キッツ**

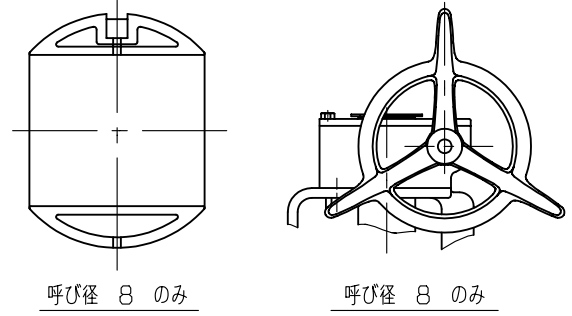
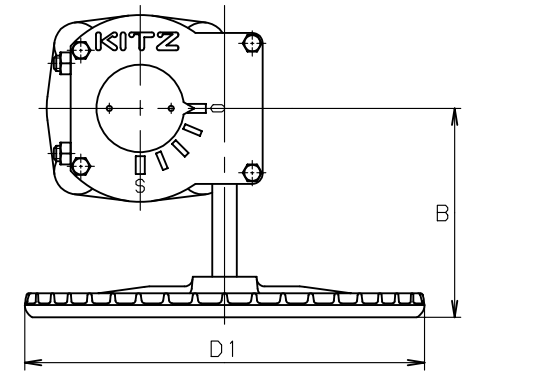
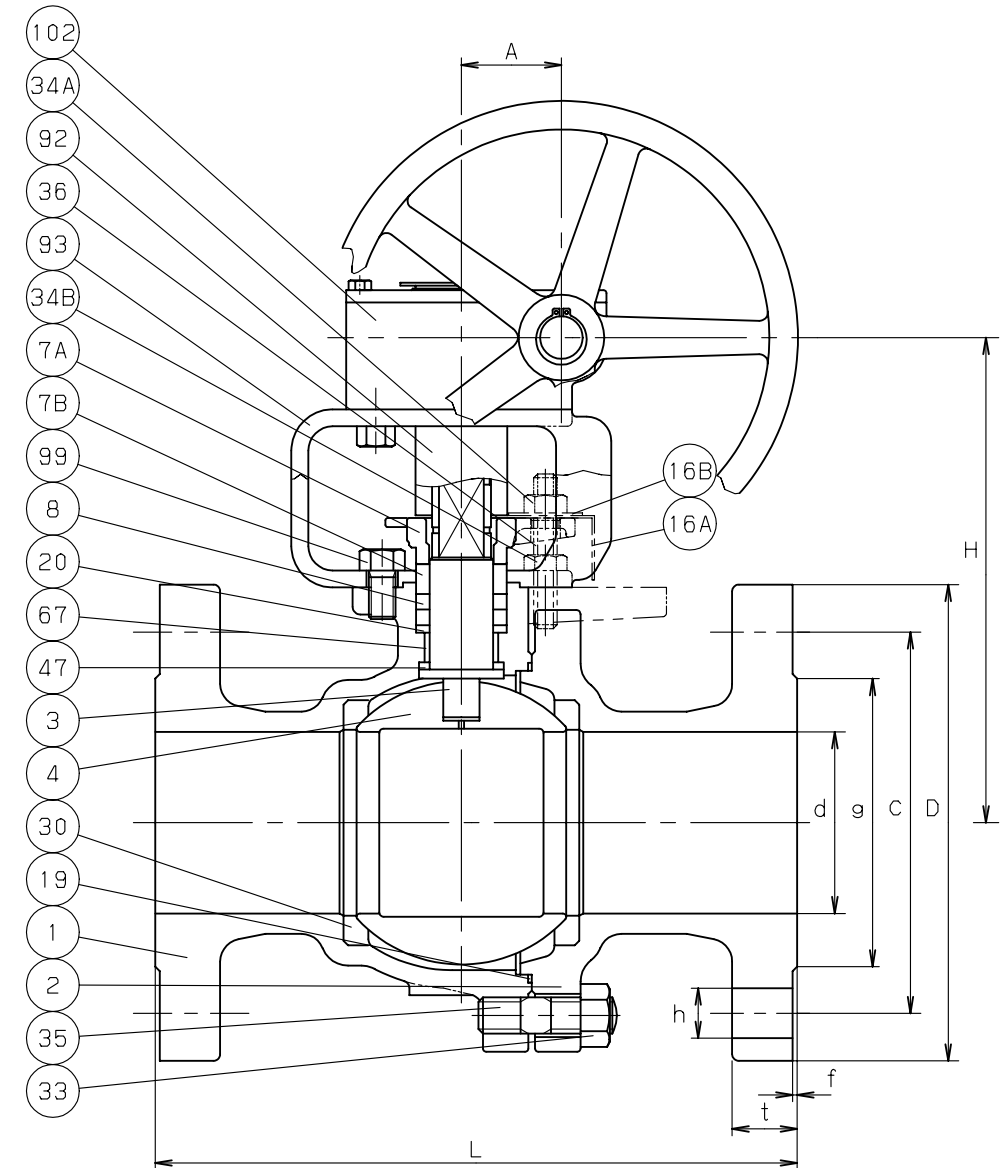

KITZ
裏
CF8
(1)
6 -300
SCS13A
表
鑄出し表示

寸法表 単位: mm

呼び径		フ ラ ン ジ											概算質量 (kg)			
		d	H	D1	L	ボルト穴			ボルトのねじの呼び	g	t	f		A	B	
D	C					数	h									
4	100	100	292	310	305	254	200.0	8	22	3/4	157	31.8	1.6	65.5	165	61
6	150	150	374	360	403	318	270.0	12	22	3/4	216	36.6	1.6	88.5	210	134
8	200	200	409	500	502	381	330.0	12	25	7/8	270	41.3	1.6	134	377	224

注 (1) 呼び径 (inch) を表わしています。

