

## ■用 途

- 海水用・海水の取水・循環用・魚介類の養殖場・加工場など

## ■特 長

- (1) ナイロンコーティング用に専用設計したポンプでさびや腐食を防止します。
- (2) 小口径から大口径、低揚程から高揚程まで豊富なシリーズです。
- (3) 構造が簡単で配管を外さずに分解・組立が可能なBack Pull Out構造ですから保守・点検が容易です。
- (4) 効率・吸上性能がよく広い範囲にわたって使用いただけます。

## ■標準仕様

形 式		GEZ-2M	GEZ-4M
揚 液	液 質 液 温	海水・清水 (pH5.8~8.6) 0~40℃ (凍結なきこと) [清水] 塩素イオン濃度: 200mg/L以下 固形物・濃度: 50mg/L以下 固形物径: 0.3mm以下	
材 質	インペラ 主 軸 ケーシング	SCS14 SUS316 (接液部) FC十ナイロンコーティング	
モ ー タ	種 類 電 源 同期回転速度	全閉外扇屋内形 三相200V 50Hz: 3,000min <sup>-1</sup> 50Hz: 1,500min <sup>-1</sup> 60Hz: 3,600min <sup>-1</sup> 60Hz: 1,800min <sup>-1</sup>	
設 置 場 所	屋 内		
構 造	インペラ 軸 封 軸 受	クローズ メカニカルシール 密封玉軸受	クローズ メカニカルシール 密封玉軸受
相 フ ラ ン ジ 形 状	JIS10K並形 (ナイロンコーティング)		
塗 装 色 (マンセルNo.)	ナイロンコーティング部: ホワイト (N-9.5) その他: グレー (2.5PB5.1/0.8)		



GEZ-2M形  
相フランジは特別付属品です。

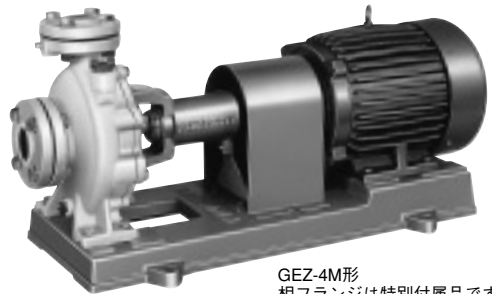

GEZ-4M形  
相フランジは特別付属品です。

## ■吸上全揚程 (20℃)

口径 (mm)	GEZ-2M	GEZ-4M
65× 50以下	-6m (※2)	-6m (※2)
80× 65	-5.5m (※2)	-6m (※2)
100× 80	-3m	-6m
125×100	—	-6m
150×125	—	-5.5m

(※2) 一部異なる機種があります。仕様表をご覧ください。

## ■許容押込圧力 (※1)

0.98	$\frac{\text{締切全揚程} \times 0.098}{10}$ MPa	$\left\{ \frac{\text{締切全揚程}}{10} \text{ kgf/cm}^2 \right\}$
------	--	---

(※1) 仕様表をご覧ください。

## 形式説明

### GEZ-405-2M0.4

① ②③ ④ ⑤

- ① ポンプ形
- ② 吸込口径 (mm)
- ③ 周波数 (5:50Hz 6:60Hz)
- ④ モータ極数 (2:2極 4:4極)
- ⑤ モータ出力 (kW)

## ■標準付属品

モ ー タ	全閉外扇屋内形
ベ ー ス	FC製
カ ッ プ リ ン グ	カバー付
呼 水 プ ラ グ	

## ■特別付属品

- 呼水ジョーゴ
- 呼水ジョーゴ用止め弁
- 取付け用ブッシング
- 基礎ボルト
- クサビ (一部機種除く)
- 相フランジ

## ■適用図 (GEZ-2M形)

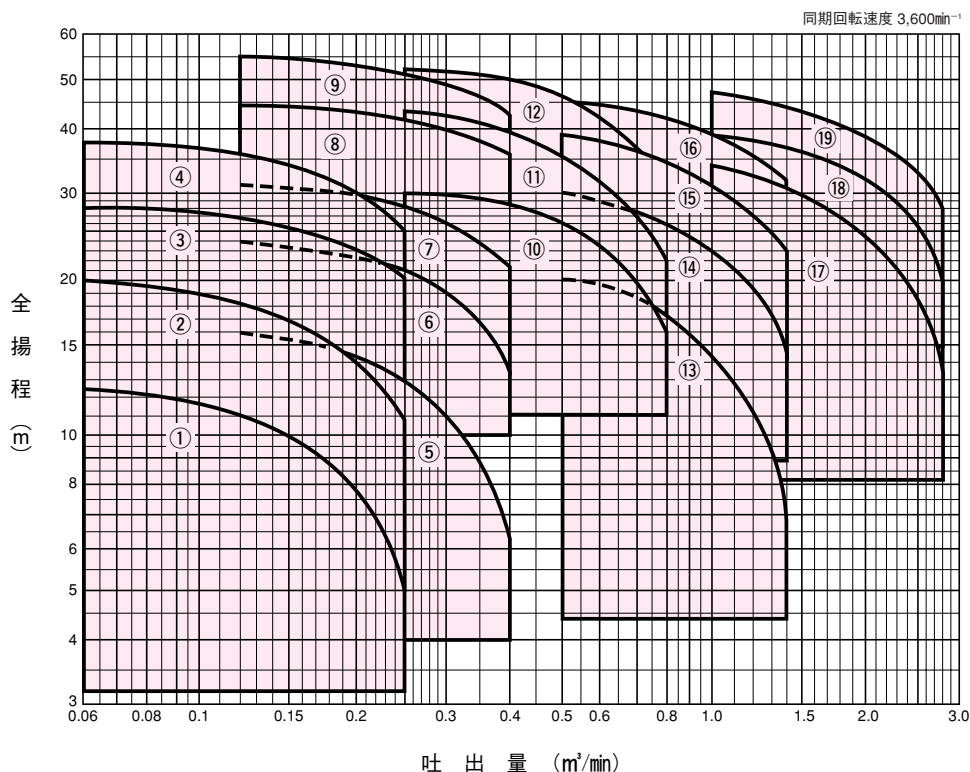

## ■仕様表 (GEZ-2M形)

吸込口径 mm	吐出口径 mm	符号	形式	モータ kW	標準三点仕様						最大吸上 全揚程 m	許容押込 圧力 MPa (kgf/cm <sup>2</sup> )	防振架台適応表	
					吐出量 m <sup>3</sup> /min	全揚程 m	吐出量 m <sup>3</sup> /min	全揚程 m	吐出量 m <sup>3</sup> /min	全揚程 m				
40	32	1	GEZ-40X326M-2MN0.4	0.4	0.06	12.5	0.16	9.5	0.25	5.0	-1.2	0.84 [8.6]	QRE-01A	PX-60Z
		2	GEZ-40X326M-2MN0.75	0.75	0.06	19.8	0.16	16.2	0.25	10.8	-6	0.77 [7.9]	QRE-01A	PX-60Z
		3	GEZ-40X326M-2MN1.5	1.5	0.06	28.0	0.16	25.2	0.25	20.5	-6	0.68 [6.9]	QRE-02A	PX-75Z
		4	GEZ-40X326M-2MN2.2	2.2	0.06	37.0	0.16	33.5	0.25	25.0	-6	0.58 [5.9]	QRE-02A	PX-85Z
50	40	5	GEZ-50X406M-2MN0.75	0.75	0.12	15.8	0.25	12.8	0.4	6.0	-3.2	0.80 [8.2]	QRE-01A	PX-60Z
		6	GEZ-50X406M-2MN1.5	1.5	0.12	23.5	0.25	21.0	0.4	15.2	-6	0.74 [7.5]	QRE-02A	PX-75Z
		7	GEZ-50X406M-2MN2.2	2.2	0.12	31.0	0.25	27.8	0.4	21.5	-6	0.67 [6.8]	QRE-04D	PX-85Z
		8	GEZ-50X406M-2MN3.7	3.7	0.12	41.5	0.25	44.5	0.4	35.5	-6	0.54 [5.5]	QRE-04D	PX-95Z
		9	GEZ-50X406M-2MN5.5	5.5	0.12	57.5	0.25	53.5	0.4	44.5	-6	0.39 [4.0]	QRE-04D	PX-95Z
65	50	10	GEZ-656-2MN3.7	3.7	0.25	30.0	0.5	26.0	0.8	16.0	-6	0.66 [6.7]	QRE-04D	PX-95Z
		11	GEZ-656-2M5.5	5.5	0.25	42.0	0.5	36.0	0.8	22.0	-6	0.54 [5.5]	QRE-04D	PX-95Z
		12	GEZ-656-2M7.5	7.5	0.25	52.0	0.5	46.0	0.8	32.5	-6	0.43 [4.4]	QRE-04D	PX-95Z
80	65	13	GEZ-806-2M3.7	3.7	0.5	20.0	1.0	14.2	1.4	6.8	-4	0.74 [7.6]	QRE-02A	PX-85Z
		14	GEZ-806-2M5.5	5.5	0.5	30.0	1.0	23.0	1.4	14.5	-5.5	0.66 [6.7]	QRE-05D	PX-95Z
		15	GEZ-806-2M7.5	7.5	0.5	38.5	1.0	30.5	1.4	23.0	-5.5	0.61 [6.2]	QRE-05D	PX-95Z
		16	GEZ-806-2M11	11	0.5	45.0	1.0	39.0	1.4	32.0	-5.5	0.50 [5.1]	QRE-05D	PX-110Z
100	80	17	GEZ-1006-2M11	11	1.0	34.0	2.0	24.5	2.8	13.5	-3	0.62 [6.3]	QRE-05D	PX-110Z
		18	GEZ-1006-2M15	15	1.0	39.0	2.0	32.0	2.8	20.0	-3	0.54 [5.5]	QRE-05D	PX-110Z
		19	GEZ-1006-2M18.5	18.5	1.0	48.5	2.0	39.5	2.8	28.0	-3	0.46 [4.7]	QRE-08F	PX-120Z

特殊用途

■適用図 (GEZ-4M形)

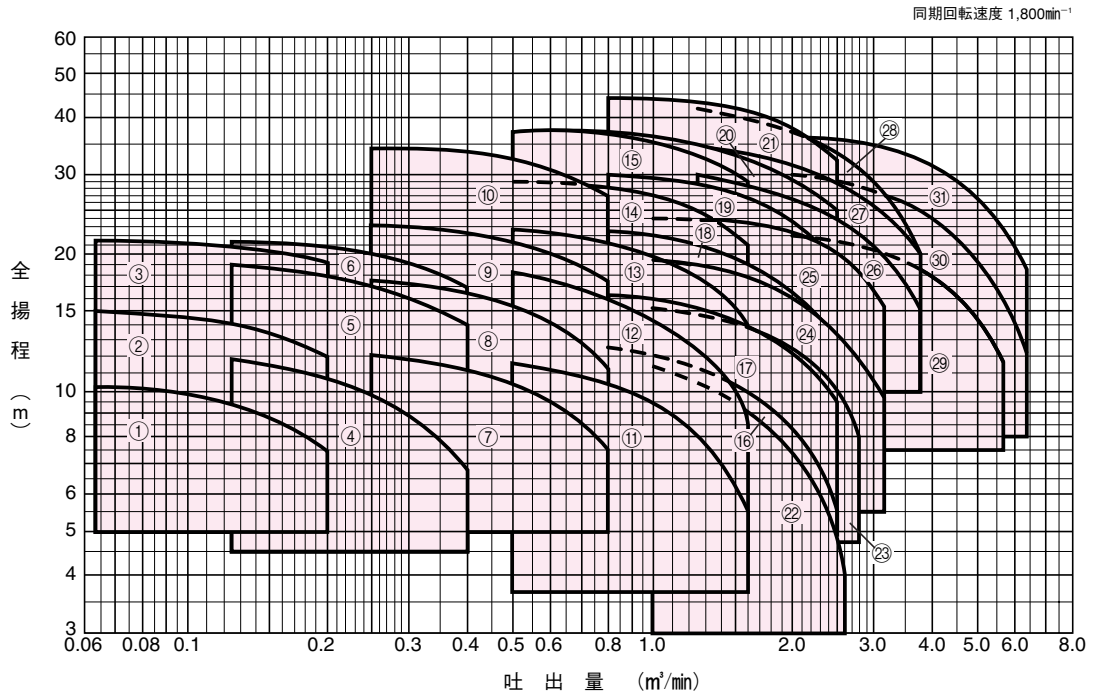

■仕様表 (GEZ-4M形)

吸込口径 mm	吐出口径 mm	符号	形式	モータ kW	標準三点仕様						最大吸上 全揚程 m	許容押込 圧力 MPa (kgf/cm <sup>2</sup> )	防振架台適応表	
					吐出量 m <sup>3</sup> /min	全揚程 m	吐出量 m <sup>3</sup> /min	全揚程 m	吐出量 m <sup>3</sup> /min	全揚程 m				
40	32	1	GEZ-40X326M-4MN0.4	0.4	0.063	9.8	0.125	9.2	0.2	7.5	-6	0.86 (8.8)	QRE-02A	PX-85Z
		2	GEZ-40X326M-4MN0.75	0.75	0.063	15	0.125	14	0.2	12	-6	0.81 (8.3)	QRE-04D	PX-85Z
		3	GEZ-40X326M-4MN1.5	1.5	0.063	21.5	0.125	20.8	0.2	19.2	-6	0.74 (7.5)	QRE-04D	PX-85Z
50	40	4	GEZ-50X406M-4MN0.75	0.75	0.125	11.8	0.25	10	0.4	6.8	-6	0.84 (8.6)	QRE-04D	PX-85Z
		5	GEZ-50X406M-4MN1.5	1.5	0.125	19	0.25	17.2	0.4	14	-6	0.76 (7.8)	QRE-04D	PX-85Z
		6	GEZ-50X406M-4MN2.2	2.2	0.125	21.5	0.25	20	0.4	17	-6	0.74 (7.5)	QRE-04D	PX-85Z
65	50	7	GEZ-656-4M1.5	1.5	0.25	12.2	0.5	10.5	0.8	7.5	-6	0.83 (8.5)	QRE-04D	PX-85Z
		8	GEZ-656-4M2.2	2.2	0.25	17.5	0.5	15.5	0.8	11.2	-6	0.77 (7.9)	QRE-04D	PX-85Z
		9	GEZ-656-4M3.7	3.7	0.25	23	0.5	21.2	0.8	17.5	-6	0.73 (7.4)	QRE-04D	PX-95Z
		10	GEZ-656-4MN5.5	5.5	0.25	34.5	0.5	32.5	0.8	27	-6	0.64 (6.4)	QRE-04D	PX-110Z
80	65	11	GEZ-806M-4M2.2	2.2	0.5	11.5	1.0	9.5	1.6	5.5	-4	0.84 (8.6)	QRE-04D	PX-95Z
		12	GEZ-806M-4M3.7	3.7	0.5	18.2	1.0	14.5	1.6	8.5	-6	0.76 (7.8)	QRE-04D	PX-110Z
		13	GEZ-806M-4M5.5	5.5	0.5	22.8	1.0	19.8	1.6	14	-6	0.72 (7.3)	QRE-05D	PX-110Z
		14	GEZ-806-4M7.5	7.5	0.5	29	1.0	27	1.6	21	-6	0.68 (6.9)	QRE-07F	PX-120Z
		15	GEZ-806-4M11	11	0.5	37.5	1.0	35.5	1.6	29.5	-6	0.60 (6.1)	QRE-08F	PX-130Z
100	80	16	GEZ-1006-4M3.7	3.7	0.8	12.5	1.6	10	2.5	5.5	-6	0.84 (8.6)	QRE-04D	PX-110Z
		17	GEZ-1006-4M5.5	5.5	0.8	16.2	1.6	14	2.5	9.5	-6	0.81 (8.3)	QRE-05D	PX-110Z
		18	GEZ-1006-4M7.5	7.5	0.8	22.5	1.6	19.2	2.5	13	-6	0.75 (7.6)	QRE-07F	PX-120Z
		19	GEZ-1006-4M11	11	0.8	30	1.6	27	2.5	19	-6	0.66 (6.7)	QRE-08F	PX-130Z
		20	GEZ-1006-4M15	15	0.8	36.5	1.6	32.5	2.5	25	-6	0.61 (6.2)	QRE-08F	PX-130Z
		21	GEZ-1006-4M18	18	0.8	44.5	1.6	41	2.5	31.5	-6	0.53 (5.4)	QRE-09F	PX-130Z
125	100	22	GEZ-1256-4M3.7	3.7	1.0	11.5	2.0	7.5	2.6	4	-6	0.84 (8.6)	QRE-05D	PX-120Z
		23	GEZ-1256-4M5.5	5.5	1.0	15.2	2.0	12.2	2.8	8	-6	0.81 (8.3)	QRE-05D	PX-120Z
		24	GEZ-1256-4M7.5	7.5	1.0	19.5	2.0	16	3.15	9.8	-6	0.77 (7.9)	QRE-08F	PX-120Z
		25	GEZ-1256-4M11	11	1.0	24.2	2.0	21.5	3.15	15.2	-6	0.73 (7.4)	QRE-08F	PX-130Z
		26	GEZ-1256-4M15	15	1.25	30	2.5	24	3.8	15	-6	0.64 (6.5)	QRE-08F	PX-130Z
		27	GEZ-1256-4M18	18	1.25	34.5	2.5	29	3.8	20	-6	0.61 (6.2)	QRE-09F	PX-130Z
		28	GEZ-1256-4M22	22	1.25	42	2.5	33	3.8	19.5	-6	0.51 (5.3)	QRE-09F	PX-130Z
150	125	29	GEZ-1506-4M15	15	2.0	22	4.0	17.8	5.6	11.5	-5.5	0.75 (7.7)	QRE-09F	PX-130Z
		30	GEZ-1506-4M22	22	2.0	30	4.0	24	6.3	12.5	-5.5	0.67 (6.9)	QRE-10F	PX-130Z
		31	GEZ-1506-4M30	30	2.0	36	4.0	31.5	6.3	18.5	-5.5	0.61 (6.3)	QRE-10F	PX-130Z

特殊用途

■部品配置図例

・GEZ-4M形の場合

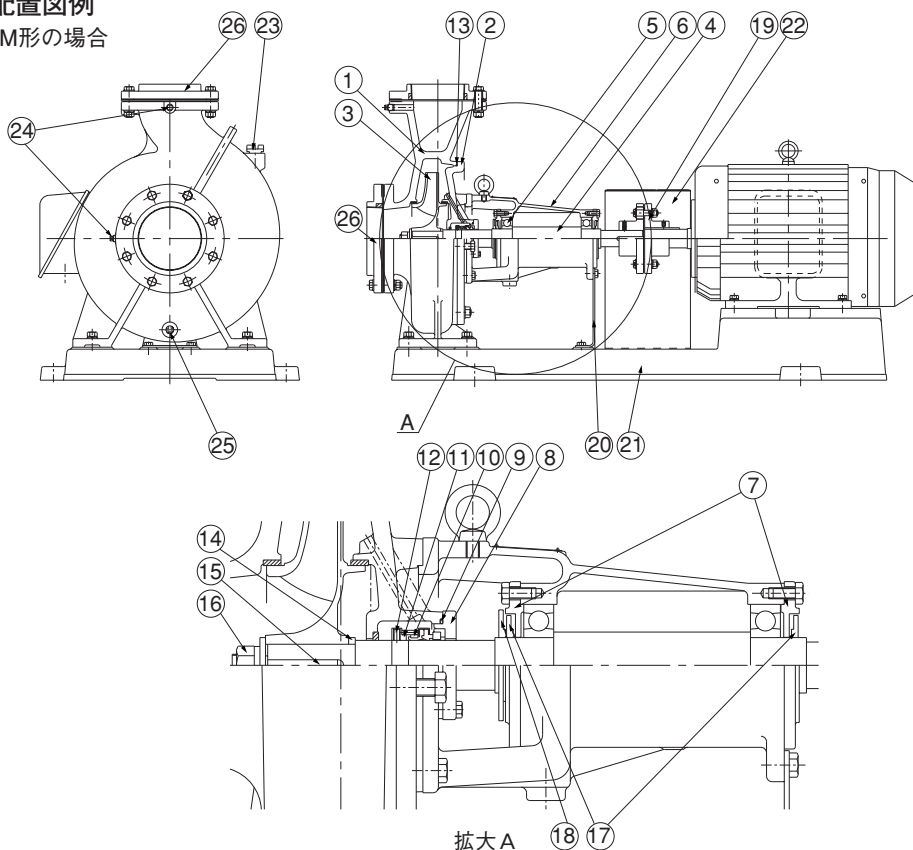

(注) フランジは特別付属品です

No	名 称	材 料	No	名 称	材 料
1	ケーシング	FC+ナイロンコーティング	14	調整リング	SUS316
2	ケーシングカバー	FC+ナイロンコーティング	15	キー	SUS316
3	インペラ	SCS14	16	ナット	SUS316
4	主 軸	SUS316+S35C	17	水切つば	ゴム(NBR)
5	玉軸受	—	18	水切つば	ゴム(NBR)
6	軸受箱	FC	19	軸継手	FC
7	軸受カバー	FC	20	支え	SPHC
8	メカニカルシールカバー	SCS14	21	ベース	FC
9	Oリング	ゴム(NBR)	22	軸継手ガード	SPCC
10	メカニカルシール	—	23	プラグ	※C3771BD SCS13
11	ストッパーリング	SUS316	24	プラグ	SCS13
12	くぼみ先止めねじ	SUS316	25	プラグ	※CAC406+ゴム SCS13
13	Oリング	ゴム(NBR)	26	フランジ	FC+ナイロンコーティング

※左記GEZ-125以下・右記GEZ-150

■相フランジ寸法 (JIS10K並形ナイロンコーティング)

(注) 相フランジは特別付属品です。

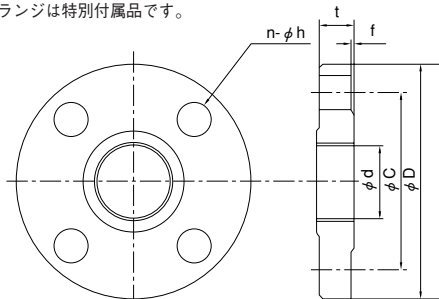

口径 mm	d	C	D	t	f	n	h(適用ボルト)
32	PT1 $\frac{1}{4}$	100	135	20	2	4	20 (M16)
40	PT1 $\frac{1}{2}$	105	140	20	2	4	20 (M16)
50	PT2	120	155	20	2	4	20 (M16)
65	PT2 $\frac{1}{2}$	140	175	22	2	4	20 (M16)
80	PT3	150	185	22	2	8	20 (M16)
100	PT4	175	210	24	2	8	20 (M16)

■寸法図 実施計画に際しましては納入仕様書ご請求ください。

フランジ：JIS10K並形（寸法はP.407参照ください。）

●GEZ-2M形

吸込 口径	吐出 口径	ST	DT	g1	g2	n1	n2
d <sub>1</sub>	d <sub>2</sub>						
40	32	29	29	105	100	4	4
50	40	29	29	120	105	4	4
65	50	35	29	140	120	4	4
80	65	39	35	150	140	8	4
100	80	45	39	175	150	8	8

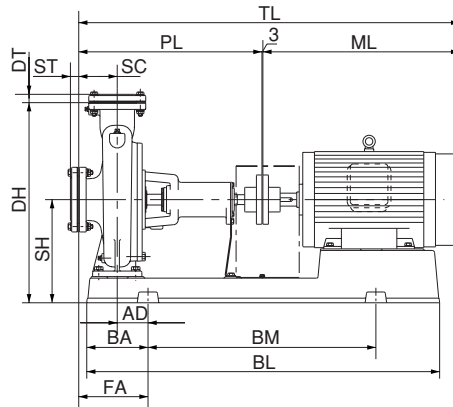
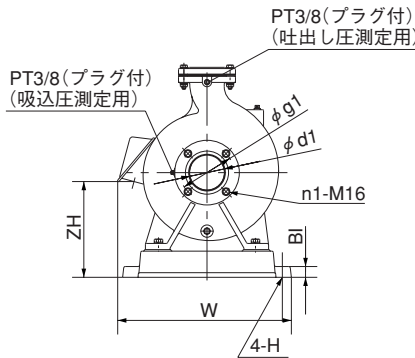
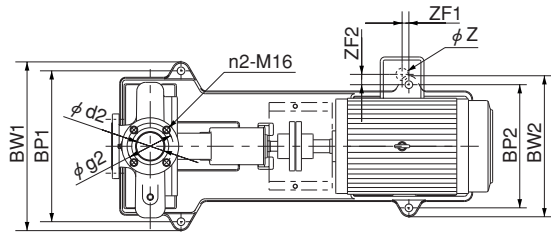

※ 相フランジ、基礎ボルトは特別付属品です。

口径 mm	形式	モータ ポンプ		ベース								組合せ寸法						その他				質量 kg		
		kW	SC	PL	BI	BL	BA	BM	BP1	BP2	BW1	BW2	DH	SH	TL	AD	FA	W	ML	ZF1	ZF2		ZH	Z
40X32	GEZ-40X326M-2MN0.4	0.4	65	265	20	467	82	300	200	-	236	-	280	155	506	35	100	244	238	-	-	-	-	34
	GEZ-40X326M-2MN0.75	0.75	65	265	20	466	82	300	210	-	246	-	280	155	540	35	100	260	272	-	-	-	-	41
	GEZ-40X326M-2MN1.5	1.5	65	265	20	516	92	330	230	-	266	-	307	167	590	45	110	283	322	-	-	-	-	48
	GEZ-40X326M-2MN2.2	2.2	80	360	25	648	112	420	290	-	336	-	347	187	685	50	130	-	322	-	-	-	-	64
50X40	GEZ-50X406M-2MN0.75	0.75	65	265	20	468	82	300	230	-	266	-	317	177	540	35	100	270	272	-	-	-	-	41
	GEZ-50X406M-2MN1.5	1.5	65	265	20	516	92	330	230	-	266	-	307	167	590	45	110	283	322	-	-	-	-	47
	GEZ-50X406M-2MN2.2	2.2	80	440	25	726	127	480	290	-	336	-	307	167	765	60	140	-	322	-	-	-	-	67
	GEZ-50X406M-2MN3.7	3.7	80	440	25	818	138	540	320	-	366	-	357	197	825	70	150	-	382	-	-	-	-	94
65X50	GEZ-50X406M-2MNS.5	5.5	80	440	25	819	138	540	350	-	396	-	405	225	889	70	150	416	446	-	-	-	-	129
	GEZ-656-2M3.7	3.7	80	440	25	816	138	540	320	320	366	366	317	177	819	70	150	-	376	-22	-8	168	27	91
	GEZ-656-2M5.5	5.5	80	440	25	816	138	540	350	350	396	396	357	197	889	70	150	-	446	-67	11	185	27	120
	GEZ-656-2M7.5	7.5	80	440	25	816	138	540	350	350	396	396	357	197	890	70	150	-	447	-67	11	185	27	113
80X65	GEZ-806-2M3.7	3.7	100	380	25	648	112	420	290	290	336	336	357	197	759	50	150	-	376	-82	7	188	27	84
	GEZ-806-2M5.5	5.5	100	460	25	816	138	540	350	350	396	396	357	197	909	70	170	-	446	-67	11	185	27	127
	GEZ-806-2M7.5	7.5	100	460	25	816	138	540	350	350	396	396	357	197	910	70	170	-	447	-67	11	185	27	121
	GEZ-806-2M11	11	100	460	25	916	158	600	400	400	458	458	405	225	1038	70	190	495	575	-101	22	207	56	149
100X80	GEZ-1006-2M11	11	100	460	25	916	158	600	400	400	458	458	405	225	1061	75	175	495	598	47	3	148	PT112	203
	GEZ-1006-2M15	15	100	460	35	916	158	600	400	400	458	458	425	225	1061	75	175	495	598	47	3	148	PT112	211
	GEZ-1006-2M18.5	18.5	100	460	35	1016	178	660	400	400	458	458	425	225	1105	95	195	495	642	47	3	148	PT112	220

(注) 表中 (←) 寸法は、図と反対方向を表す。

●推奨基礎ボルト寸法

吸込 口径	吐出 口径	基礎ボルト		備 考
d <sub>1</sub>	d <sub>2</sub>	H		
40	32	M12×160	1.5kW以下	
		M20×200	2.2kW	
50	40	M12×160	1.5kW以下	
		M16×200	2.2kW以上	
65	50	M16×200	2.2、3.7kW	

吸込 口径	吐出 口径	基礎ボルト		備 考
d <sub>1</sub>	d <sub>2</sub>	H		
80	65	M16×200	7.5kW以下	
100	80	M16×200	7.5kW	
		M20×250	11kW以上	

特殊用途

## ●GEZ-4M形

吸込 口径	吐出 口径	ST	DT	g1	g2	n1	n2
d <sub>1</sub>	d <sub>2</sub>						
40	32	29	29	105	100	4	4
50	40	29	29	120	105	4	4
65	50	31	27	140	120	4	4
80	65	33	31	150	140	8	4
125	100	—	—	210	175	8	8
150	125	—	—	240	210	8	8

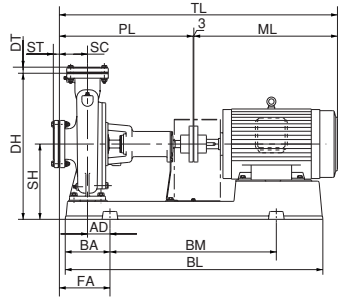
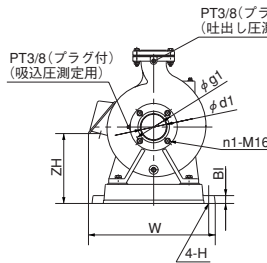
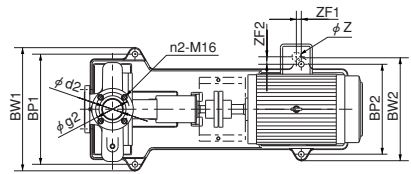

※ 相フランジ、基礎ボルトは特別付属品です。

口径 mm	形式	モータ		ポンプ		ベース								組合せ寸法						その他				質量 kg
		kW	SC	PL	BI	BL	BA	BM	BP1	BP2	BW1	BW2	DH	SH	TL	AD	FA	W	ML	ZF1	ZF2	ZH	Z	
40×32	GEZ-40X326M-4MN0.4	0.4	80	440	25	647	111	420	290	210	336	256	347	187	681	45	125	—	238	23	-40	158	22	51
	GEZ-40X326M-4MN0.75	0.75	80	440	25	733	122	480	290	290	336	336	395	215	678	55	135	—	235	-8	-33	207	22	64
	GEZ-40X326M-4MN1.5	1.5	80	440	25	734	123	480	290	290	336	336	405	225	759	55	135	—	316	-42	-30	208	28	75
50×40	GEZ-50X406M-4MN0.75	0.75	80	440	25	727	121	480	290	230	336	276	347	187	710	55	135	—	267	-8	-3	179	22	57
	GEZ-50X406M-4MN1.5	1.5	100	460	25	731	122	480	320	320	366	366	395	215	779	55	155	—	316	-42	-45	198	28	77
	GEZ-50X406M-4MN2.2	2.2	100	460	25	731	122	480	320	320	366	366	405	225	818	55	155	—	355	-67	-37	208	28	85
65×50	GEZ-656-4M1.5	1.5	100	460	25	731	122	480	320	320	366	366	395	215	779	55	155	—	316	-42	-45	198	28	81
	GEZ-656-4M2.2	2.2	100	460	25	731	122	480	320	320	366	366	425	225	818	55	155	—	355	-67	-37	205	28	91
	GEZ-656-4M3.7	3.7	100	460	25	821	138	540	320	320	366	366	425	225	835	70	170	—	372	-6	-24	208	28	110
	GEZ-656-4M5.5	5.5	100	460	35	825	140	540	400	320	458	378	490	265	891	55	155	—	428	48	4	213	36	143
80×65	GEZ-806-4M2.2	2.2	100	460	25	822	138	540	350	290	396	336	425	225	818	55	155	—	355	-7	-52	205	28	97
	GEZ-806-4M3.7	3.7	100	460	35	823	138	540	400	320	458	378	470	245	835	55	155	—	372	-21	-24	228	28	121
	GEZ-806-4M5.5	5.5	100	460	35	825	140	540	400	320	458	378	490	265	891	55	155	—	428	-48	-44	213	36	141
	GEZ-806-4M7.5	7.5	100	570	35	1029	179	660	440	350	498	408	535	285	1039	80	180	—	466	51	19	233	36	190
	GEZ-806-4M11	11	100	570	35	1140	199	740	440	440	498	498	535	285	1168	100	200	505	595	78	16	223	52	233
100×80	GEZ-1006-4M3.7	3.7	125	485	35	823	138	540	400	320	458	378	470	245	860	55	180	—	372	21	24	228	28	129
	GEZ-1006-4M5.5	5.5	125	485	35	825	140	540	400	320	458	378	490	265	916	55	180	—	428	48	4	213	36	147
	GEZ-1006-4M7.5	7.5	125	595	35	1021	178	660	440	350	498	408	495	245	1064	95	220	—	466	36	19	193	36	172
	GEZ-1006-4M11	11	125	595	35	1146	199	740	490	400	548	458	590	310	1193	100	225	—	595	78	-4	248	52	265
	GEZ-1006-4M15	15	125	595	35	1146	199	740	490	400	548	458	590	310	1193	100	225	—	595	78	-4	248	52	293
125×100	GEZ-1256-4M3.7	3.7	125	595	35	927	158	600	440	320	498	378	515	265	970	60	185	—	372	-66	-84	248	28	159
	GEZ-1256-4M5.5	5.5	125	595	35	923	158	600	440	350	498	408	515	265	1026	60	185	—	428	-93	-64	213	36	170
	GEZ-1256-4M7.5	7.5	125	595	35	1026	179	600	440	350	498	408	565	285	1064	80	205	—	466	-51	-19	233	36	199
	GEZ-1256-4M11	11	125	595	35	1140	199	740	440	440	498	498	565	285	1196	100	225	521	598	-78	-16	223	52	291
	GEZ-1256-4M15	15	140	610	35	1146	199	740	490	400	548	458	590	310	1255	100	240	—	642	-78	4	248	52	319
	GEZ-1256-4M18	18.5	140	610	35	1146	199	740	490	490	548	548	590	310	1277	100	240	553	664	-83	-18	249	65	340
150×125	GEZ-1506-4M22	22	140	610	35	1146	199	740	490	490	548	548	650	335	1277	100	240	553	664	-83	-18	274	65	409
	GEZ-1506-4M15	15	140	610	35	1146	199	740	490	400	548	458	650	335	1255	100	240	—	642	-78	4	273	52	328
	GEZ-1506-4M22	22	140	610	35	1146	199	740	490	490	548	548	690	335	1277	100	240	553	664	-83	-18	274	65	445
GEZ-1506-4M30	30	140	610	35	1146	199	740	490	490	548	548	690	335	1315	100	240	—	702	-114	-143	574	78	482	

(注) 表中 (—) 寸法は、図と反対方向を表す。

## ●推奨基礎ボルト寸法

吸込 口径	吐出 口径	基礎ボルト		備考
		d <sub>1</sub>	d <sub>2</sub>	
40	32	M16×200		
50	40	M16×200		
65	50	M16×200		3.7kW以下
		M20×250		5.5kW

吸込 口径	吐出 口径	基礎ボルト		備考
		d <sub>1</sub>	d <sub>2</sub>	
80	65	M16×200		1.5kW
		M20×250		2.2kW以上
125	100	M20×250		
150	125	M20×250		

## ■特別付属品

### ●呼水ジョーゴ・止め弁

品名	備考
呼水ジョーゴ	口径65×50以上用 但し、65×50の下記を除く。
止め弁	〔50Hz：2.2kW以下〕 〔60Hz：3.7kW以下〕
取付け用ブッシング	

### ●ナイロンコーティング相フランジセット 口径32～100mm